



L'importance d'un
drainage hygiénique

Hygiene**First**

Le groupe ACO

Qui sommes-nous ?

Depuis plus de 60 ans, ACO est le leader reconnu dans le domaine des systèmes de drainage, comme pour l'industrie alimentaire. Chaque système de drainage est conçu pour fournir une fiabilité, une longévité et une durabilité maximale sans perdre de vue l'aspect hygiénique.

Que faisons nous ?

Les systèmes de drainage et de séparation de graisse ACO sont conçus autour des 3 thèmes les plus importants pour l'industrie agroalimentaire : la sécurité alimentaire, la gestion des coûts ainsi que la santé et la sécurité du personnel.

La conception de nos produits garantit que les eaux usées traitées seront éliminées de manière hygiénique et efficace, conformément aux critères élevés de l'EHEDG (groupe européen de conception et d'ingénierie de l'hygiène).

Où nous trouver ?

Avec nos bureaux de vente dans le monde entier et nos 35 sites de production moderne sur chaque continent, nous connaissons parfaitement les normes internationales. Pour le développement ou l'amélioration des systèmes de drainage, nous collaborons également à grande échelle avec d'importants organismes industriels.

Pourquoi nous choisir ?

Nous travaillons en étroite collaboration avec des spécialistes et des concepteurs de cuisines commerciales afin de créer des systèmes qui répondent spécifiquement à leurs besoins. En utilisant les systèmes de drainage ACO, vous pouvez vous attendre à une conception hygiénique avec une fiabilité maximale et une longue durée de vie. En outre, votre système de drainage sera entièrement fabriqué sur mesure.



Siège du groupe ACO
à Rendsburg/Büdelisdorf

5.400

Employés dans 40 pays
(Europe, Amérique du Nord
et du Sud , Asie, Australie et
Afrique)

1 Mld.

Chiffre d'affaires en euros
en 2021

35

Centres de production
dans 18 pays



ACO Academy
pour la formation interne et externe

Propriétaires
Hans-Julius et Iver Ahlmann (à gauche)





Hygiene**First**

En tant que spécialiste et leader mondial dans le drainage commercial, ACO cerne le rôle critique que le drainage joue dans une entreprise prospère de préparations alimentaires. Nous savons que la sécurité alimentaire, l'hygiène et le contrôle des coûts sont tous des facteurs essentiels et nous comprenons également que pour beaucoup, le drainage n'est pas visible et qu'il est par conséquent parfois oublié.

C'est pour cela que beaucoup de systèmes de drainage ne sont pas conçus correctement. Au mieux, cela conduit à un nettoyage et un entretien continus coûteux et au pire, cela peut contaminer la nourriture, entraîner la fermeture provisoire de l'entreprise ou la perte de l'établissement. En tant qu'entreprise en passe de façonner l'avenir du drainage, nous sommes déterminés à changer cela en relevant l'aspect du drainage hygiénique et en améliorant les normes à chaque étape du processus.

Notre philosophie HygieneFirst représente notre engagement à fournir des produits avec une performance hygiénique de pointe. Nous concevons des solutions de drainage intelligentes permettant de réduire les coûts opérationnels sans compromettre la sécurité alimentaire.

Quel est notre objectif?

Sécurité alimentaire

Nos produits incorporent non seulement les principes de conception hygiénique recommandés par l'EHEDG mais ils sont également les premiers à appliquer les normes EN 1672 EN ISO 14159 normalement réservées aux équipements entrant en contact avec la nourriture.

Ils sont conçus de manière à ce qu'ils **ne puissent pas abriter des bactéries** et à minimiser la formation de particules et de débris de nourriture. Les principaux éléments de conception incluent une fonction d'inclinaison épurée, des coins arrondis avec un rayon minimum de 3 mm et des coupes odeurs conçus hygiéniquement (FAT), ce qui signifie que les utilisateurs finaux bénéficient d'un système entièrement drainable sans odeurs stagnantes générées par les eaux usées.

Nos produits sont également conçus pour être raccordés de manière hygiénique aux sols environnants afin de minimiser le risque de prolifération bactérienne partout dans le système de drainage.

Facilité d'entretien

La conception de nos systèmes nécessite peu de maintenance. Grâce à la conception fonctionnelle et aux recommandations de nettoyage élaborées en collaboration avec les principaux fournisseurs de détergents; nos systèmes réduisent le temps et les coûts consacrés au nettoyage et à l'entretien.

La conception hygiénique de nos systèmes de drainage garantit **une durabilité et une résistance optimale à la corrosion**. Notre expertise dans la planification, l'installation correcte et le raccordement sûr au revêtement de sol environnant des systèmes d'évacuation évitera des surcoûts inutiles.

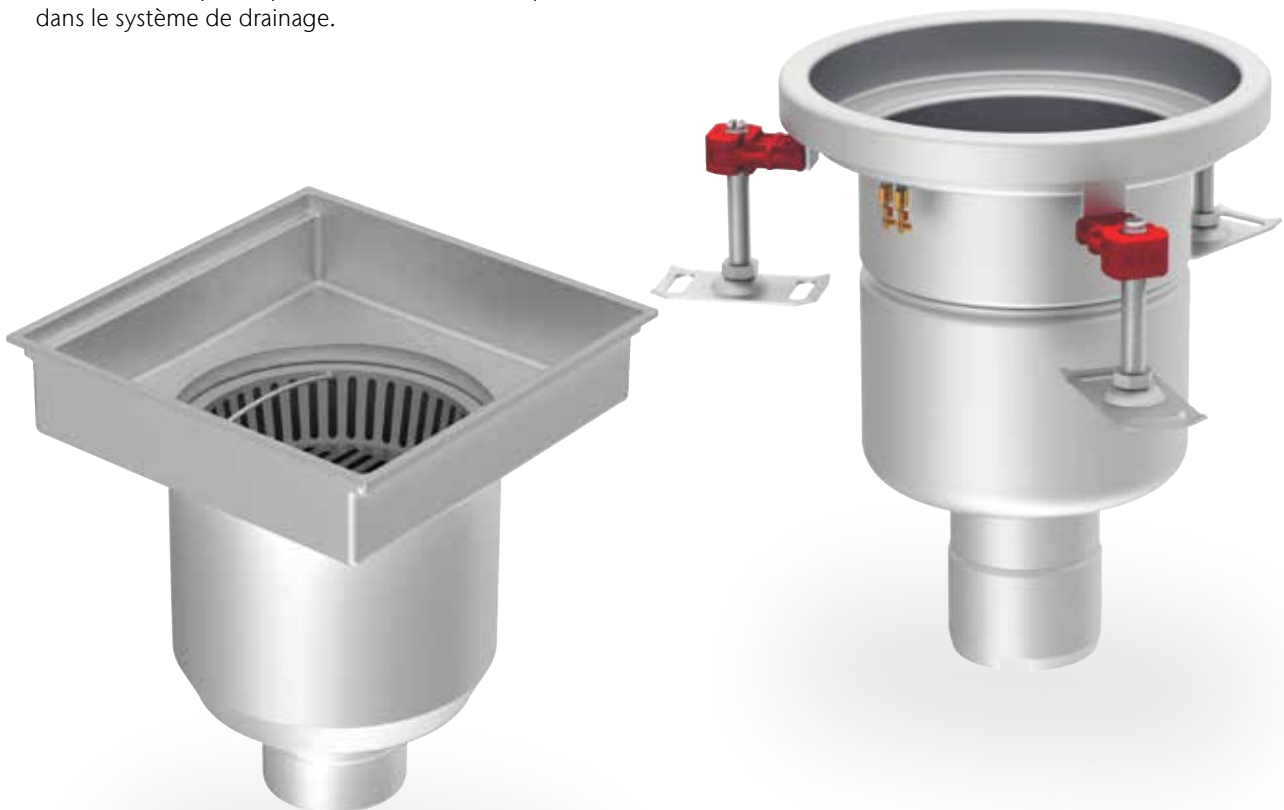

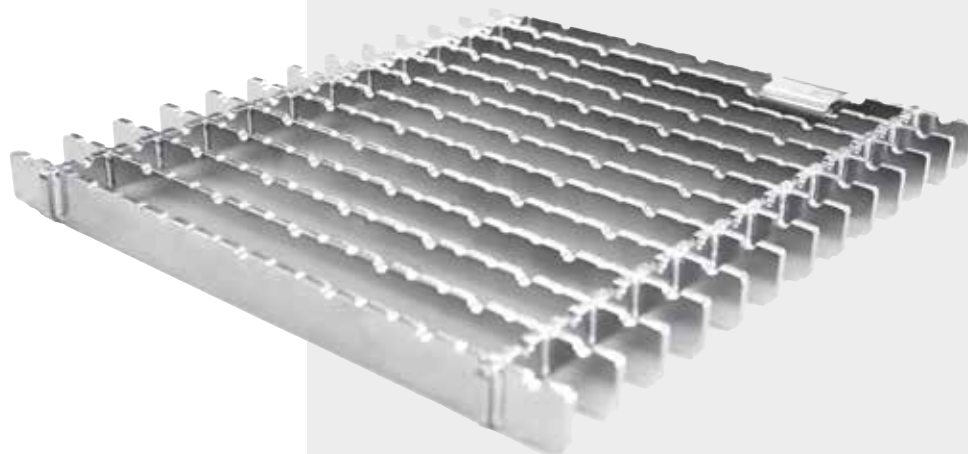

Santé et sécurité

Un environnement de travail bien équipé et entretenu, **adapté de manière optimale au processus de travail**, garantit une plus grande productivité, une meilleure qualité et moins de risques pour la santé et la sécurité.

Les systèmes de drainage ACO contribuent à un certain nombre d'avantages importants en matière de santé et de sécurité. Nos grilles sont antidérapantes, ce qui améliore la sécurité dans les zones de forte présence d'eau. Chaque élément de nos systèmes de drainage peut être facilement retiré et nettoyé ; il ne présente pas de bords tranchants pour assurer la sécurité des employés. Nous proposons également des solutions certifiées résistantes au feu (RF) avec la certification EN 1366.

Un **environnement de travail sûr** favorise l'image de l'entreprise, tant en interne qu'en externe. Cela renforce l'attrait pour les nouveaux employés, les clients (potentiels) et les investisseurs.

Conception hygiénique

Rayons interne

Tous les rayons internes sont supérieurs ou égaux à 3 mm ce qui permet d'améliorer fortement l'efficacité du nettoyage.

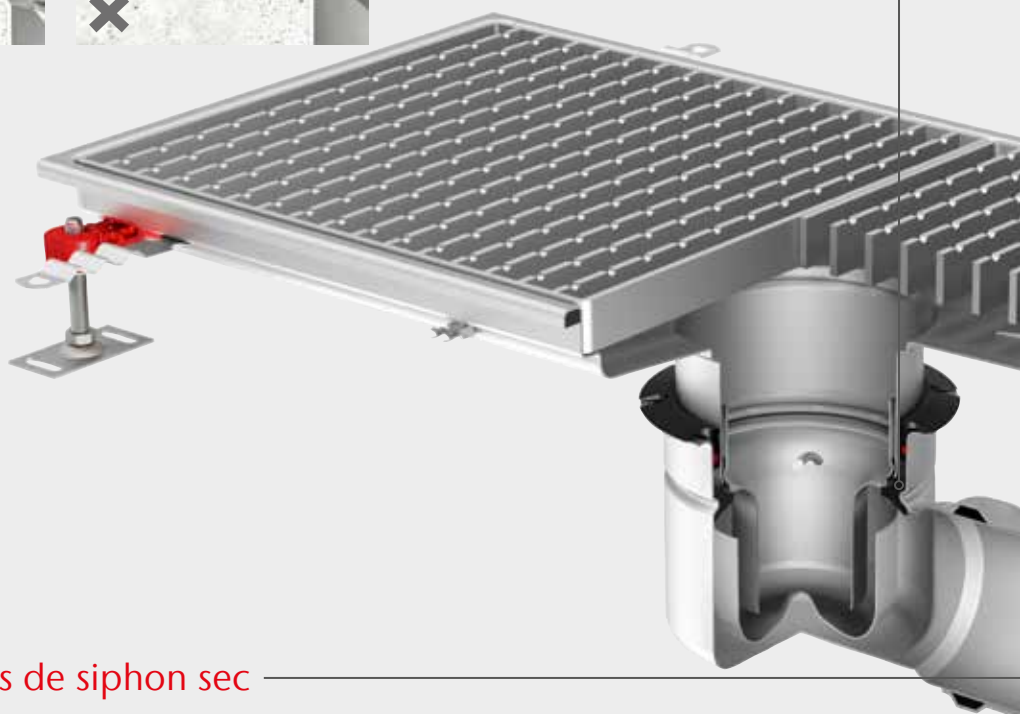
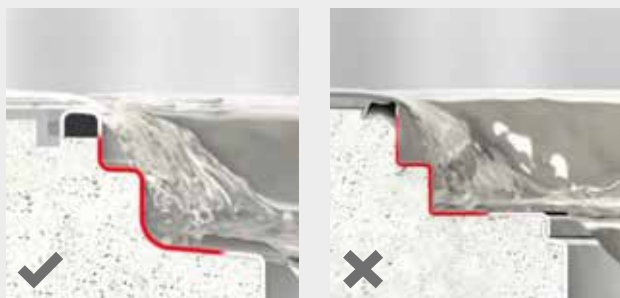

Corps de siphon sec

Evacuation totale – pas d'eau stagnante – empêche les mauvaises odeurs, la prolifération microbienne et les risques d'agressions chimiques potentiels.



Raccords hygiénique

Le corps embouti assure des contours fluides qui excluent les interstices es où les bactéries dangereuses peuvent se loger.

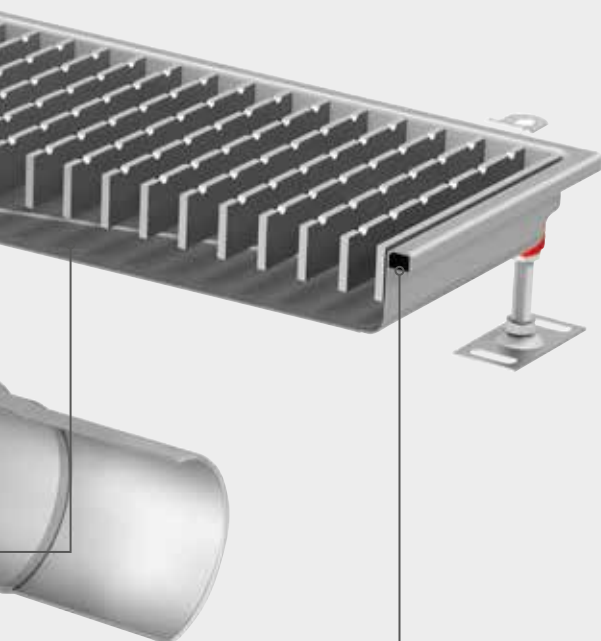

Le cadre

Le cadre constitue une transition stable et durable entre le siphon et le revêtement de sol, il permet de réduire au maximum le risque de fissurations, qui favoriseraient la prolifération microbienne.



Un système de drainage de haute qualité est essentiel pour le maintien d'une facilité de production alimentaire commerciale performante.

Nous suivons les recommandations de toutes les grandes agences d'audit telles que IFS, FSSC 22000 et BRC et offrons des systèmes de drainage de haute qualité qui sont spécifiquement conçus pour les zones à risques dans la production alimentaire et commerciale.

Quels que soient vos besoins, ACO offre une solution parfaite sur mesure spécifique pour votre facilité.



Intéressé?

Laissez réaliser une analyse
de votre système de drainage !

Le Drainage System Assessment ACO (DSA) évalue votre système de drainage actuel et décrit les conséquences sur la production en termes de :

- Hygiène
- Sécurité (santé et sécurité des employés) et risques liés à la sécurité des produits
- Opération (risques pour la continuité opérationnelle)

L'évaluation du système de drainage ACO (ACO DSA) fournit une évaluation complète du système de drainage existant et de son environnement, y compris les technologies de production et de service, leur impact sur les risques potentiels dans les usines de transformation des aliments.

Cette évaluation couvre également les risques découlant de l'intégration du système de drainage et de la qualité des sols et bas des murs.

L'évaluation du système de drainage ACO est actuellement le seul outil d'évaluation sur le marché qui se concentre spécifiquement sur les systèmes de drainage.

L'avis des clients, l'expérience locale et les meilleures pratiques du secteur sont pris en compte lors de l'identification des risques actuels et potentiels.

Une analyse **gratuite** de votre système de drainage ?

Envoyez un e-mail à Thierry Joos, tj@aco.be.





ACO

Preenakker 6
1785 Merchtem
Tél. 052 38 17 70
Fax 052 38 17 71

info@aco.be
www.aco.be
www.hygienefirst.com

**ACO. creating
the future of drainage**

