

B1: _____
 B2: _____
 L1: _____
 L2: _____
 L3: _____
 H1: _____
 H2: _____

* = te bepalen - à déterminer

Rooster - Grille:

- anti-slip maasrooster - caillebotis crantée
- vlak maasrooster - caillebotis lisse
- staafrooster - grille à barreaux
- geperforeerd rooster - grille perforée
- _____

Belastingsklasse - Catégorie de charge:

- K 3 kN
- L 15 kN
- M 125 kN

Bodem - Fond:

- vlak - plat
- geknikt - incliné
- te bepalen - à déterminer

Randafwerking -

Finition du bord:

- standard - standard
- verstevigungsstaaf -
barre de renforcement

Legende:

- 1 kuip
- 2 rooster
- 3 omlopende bovenrand
- 4 verstevigungsstaaf (NBR)
- 5 aardingsklem
- 6 stelschroef
- 7 verankeringsvin
- 8 omlopend L-profiel
30 x 30 x 3 mm
geperforeerde bodem

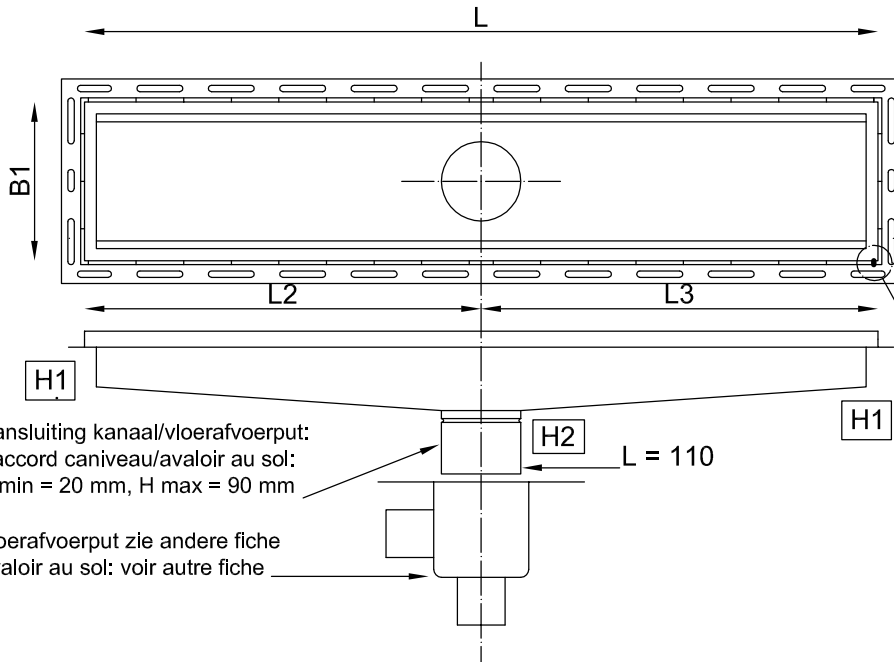

Légende:

- 1 cuve
- 2 grille
- 3 bord périphérique
- 4 barre de renforcement (NBR)
- 5 raccord pour prise de terre
- 6 vis de réglage en hauteur
- 7 patte d'ancrage
- 8 profil-L périphérique
30 x 30 x 3 mm
fond perforé

Aansluiting kanaal/vloerafvoerput:
 Raccord caniveau/avaloir au sol:
 H min = 20 mm, H max = 90 mm

Vloerafvoerput zie andere fiche
 Avaloir au sol: voir autre fiche

Soudures: toutes les soudures sont TIG ou MIG
 Finition: mordancé par immersion et passivé
 Les faces visibles sont polies (grain 240) et
 munies de bande adhésive protectrice

Lassen: alle lassen zijn WIG of MIG
 Afwerking: gebeitst door onderdompeling en
 gepassiveerd
 Zichtbare vlakken gepolijst (korrel 240)
 en van beschermingstape voorzien

de wachstaafjes tussen het kanaal
 en omlopend L-profiel dienen na
 uitharden van het beton
 weggeslepen te worden

les barrettes entre le caniveau et
 le profil-L périphérique doivent
 être coupées après le
 durcissement du béton

roestvrij staal - acier inoxydable: AISI 304 AISI 316

AE-AH

nr.
 date:
 drawn: AV
 check: OVII
 measures mm

Roosterkanaal met omlopend L-profiel
 Caniveau à grille avec profil-L
 périphérique

ACO INOX
 sa ACO Passavant nv
 Preenakker 6 - B-1785 Merchtem
 T: 0 52 38 17 70 - F: 0 52 38 17 71
 inox@aco.be - www.aco.be