

## Rand inox kanalen voorzien van Vinyl seal™

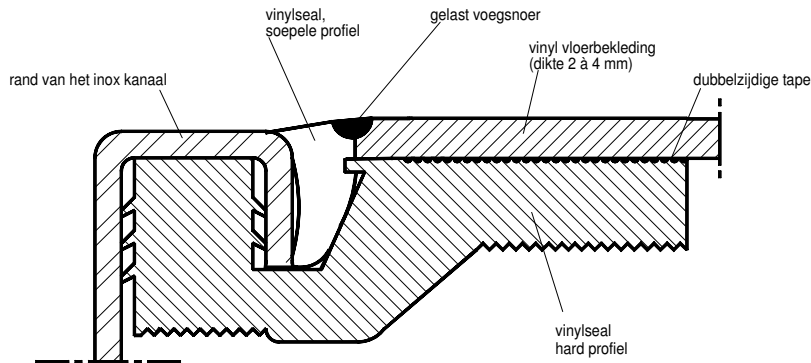

### Voordelen van het ACO inox Vinyl seal™ systeem

- Economisch
- De 7 verbindingpunten verzekeren een compleet waterdicht systeem, vrij van bacteriën
- Past voor vinylbevoering van 2 tot 4 mm dikte
- Snelle leveringstermijn, in het bijzonder bij toepassing met de kanalen Modular 1000 / 2000, uit voorraad leverbaar
- Geleverd in segmenten van 3 meter lengte, welke eenvoudig kunnen afgekort worden, of in verstek gesneden worden met een metaalzaag
- Eenvoudig te installeren, geen bijkomende werktuigen of vaardigheid vereist

### Inbouwsuggestie

#### Stap 1

Assembleer het kanaal, zorg ervoor dat alle voegen, eindplaten en flenzen correct gemonteerd worden.

#### Stap 2

Snij het Vinyl seal™ hard profiel op de correcte lengte, zodat het exact past in de omlopende buitenrand van het kanaal. Snij de hoeken in verstek, zodat deze naadloos aansluiten. Ter hoogte van de eindplaten en transportverbindingen dient men een inkeping te maken in het Vinyl seal™, zodat het profiel niet onderbroken wordt. Bevestig het profiel in de omlopende buitenrand van het kanaal.

#### Stap 3

Installeer het kanaal, maak de aansluiting met de riolering of met de bodemafloop. De bovenkant van het Vinyl seal™ profiel dient op dezelfde hoogte te liggen als de bovenkant van aangrenzende verharding. Bij het aanvullen van de ruimte rond het kanaal dient men ervoor te zorgen dat er geen beton of cement in of op het kanaal en de Vinyl seal™ terecht komt.

#### Stap 4

Als het beton verhard is, en net voor men de vinylbevoering gaat plaatsen, verwijdert men de beschermende folie van het Vinyl seal™ profiel. Eventuele holtes in het profiel, ter hoogte van de versteksnedes of de verbindingen/flenzen/eindplaten, dienen te worden opgevuld met fijne mortel of stuc.

Plaats de vinylbevoering, bevestig de vinylbevoering aan het Vinyl seal™ met een passende dubbelzijdige tape. Let op: geen dubbelzijdige tape plaatsen in de ruimte voorzien voor het soepele gedeelte van het Vinyl seal™ profiel.

#### Stap 5

Plaats het soepele gedeelte van het Vinyl seal™ profiel voor de helft van zijn hoogte in de uitsparing tussen het harde gedeelte van het profiel en de buitenrand van het kanaal. Las de delen aan mekaar met een standaard zwart of gekleurd PVC snoer, las met een hetelucht-apparaat. Laat het geheel afkoelen vooraleer eventueel overtollig materiaal te verwijderen met een spatel.